



*Общество с ограниченной ответственностью
Научно-производственное предприятие
«Изыскатель»*

**ДОКУМЕНТАЦИЯ ПО ПЛАНИРОВКЕ ТЕРРИТОРИИ
ПО ОБЪЕКТУ**

**«Строительство трубопроводов транспортировки стоков системы
водоотведения Филиала «Азот»
АО «ОХК «УРАЛХИМ» от ГНС до существующих выпусков станции
перекачки промышленных стоков»**

Том 3

**Проект межевания территории
Основная часть**

РПА-982-ПМТ

Договор №

Д/А-4308-22-Суб-1

Изм.	№ док.	Подпись	Дата

2023

Взам. инв. №	
Подп. и дата	
Инв. № подл.	



Общество с ограниченной ответственностью
Научно-производственное предприятие
«Изыскатель»

ДОКУМЕНТАЦИЯ ПО ПЛАНИРОВКЕ ТЕРРИТОРИИ
ПО ОБЪЕКТУ

«Строительство трубопроводов транспортировки стоков системы
водоотведения Филиала «Азот» АО
«ОХК «УРАЛХИМ» от ГНС до существующих выпусков станции
перекачки промышленных стоков»

Том 3
Проект межевания территории
Основная часть

РПА-982-ПМТ

Заказчик: Филиал «Азот» АО «ОХК «УРАЛХИМ»

Заместитель директора
по проектированию и инженерным изысканиям

Р.Н. Гарафутдинов

Начальник отдела охраны окружающей среды
и земельных ресурсов

О.Б. Бабкина



Изм.	№ док.	Подпись	Дата

2023

Взам. инв. №	
Подп. и дата	
Инв. № подл.	

**Состав документации по планировке территории
(проект планировки территории и проект межевания территории)**

Том 1. Проект планировки территории. Основная часть

Раздел 1. Проект планировки территории. Графическая часть.

Раздел 2. Положения о размещении линейных объектов

Том 2. Материалы по обоснованию проекта планировки территории

Раздел 3. Материалы по обоснованию проекта планировки территории.

Графическая часть

Раздел 4. Материалы по обоснованию проекта планировки территории.

Пояснительная записка

Раздел 5. Текстовые приложения

Том 3. Проект межевания территории. Основная часть

Раздел 1. Проект межевания территории. Графическая часть

Раздел 2. Проект межевания территории. Текстовая часть



Том 4. Материалы по обоснованию проекта межевания территории

Раздел 3. Материалы по обоснованию проекта межевания территории

Графическая часть.

Раздел 4. Материалы по обоснованию проекта межевания территории

Пояснительная записка.

Инв. № подл.	Подп. и дата					Взам. инв. №	Д/А-4308-22-Суб-1 - СПМТ		
	Изм	Кол.уч.	Лист	№ док	Подп.				
	Разработал	Е.С. Тюрина			08.23	СОСТАВ ПРОЕКТА МЕЖЕВАНИЯ ТЕРРИТОРИИ	Стадия	Лист	Листов
	Проверил	О.Б. Бабкина			08.23		П	2	
							ООО НПП «Изыскатель»		

Содержание

ПРОЕКТ МЕЖЕВАНИЯ ТЕРРИТОРИИ. ГРАФИЧЕСКАЯ ЧАСТЬ	4
ПРОЕКТ МЕЖЕВАНИЯ ТЕРРИТОРИИ. ТЕКСТОВАЯ ЧАСТЬ.....	13
2 Проектные решения	14
2.1 Перечень образуемых земельных участков.....	14
2.2 Перечень координат характерных точек границ образуемых земельных участков, система координат МСК-59	15
2.3 Сведения о границах территории, применительно к которой осуществляется подготовка проекта межевания территории.....	18

Индв. № подл.		Подп. и дата		Взам. инв. №	
Изм	Кол.уч	Лист	№ док	Подп.	Дата
Д/А-4308-22-Суб-1 - СПМТ					Лист
					3

Раздел 1
ПРОЕКТ МЕЖЕВАНИЯ ТЕРРИТОРИИ. ГРАФИЧЕСКАЯ ЧАСТЬ

Инв. № подл.	Подп. и дата	Взам. инв. №

Изм	Кол.уч	Лист	№ док	Подп.	Дата

Д/А-4308-22-Суб-1 - СПМТ

Лист

4

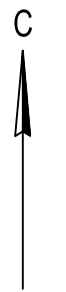

Узел бесколесной установки задвижки



Схема расположения листов



Условные обозначения:

- границы территории, в отношении которой осуществляется подготовка проекта планировки
- граница зоны планируемого размещения линейного объекта
- границы кадастрового квартала
- границы земельных участков, учтенных в Едином государственном реестре недвижимости
- 59:29:0850013 - надпись номера кадастрового квартала
- 1024 - надпись кадастрового номера земельного участка
- 111 - границы формируемых земельных участков
- 111 - надпись номера формируемого земельного участка
- 111 - обозначение характерной точки границы формируемого земельного участка
- проектируемые наружные сети водоснабжения и канализации
- проектируемая кабельная трасса
- проектируемая дорога
- проектируемые сети связи
- проектируемые наружные сети канализации
- проектируемый русловодный канал

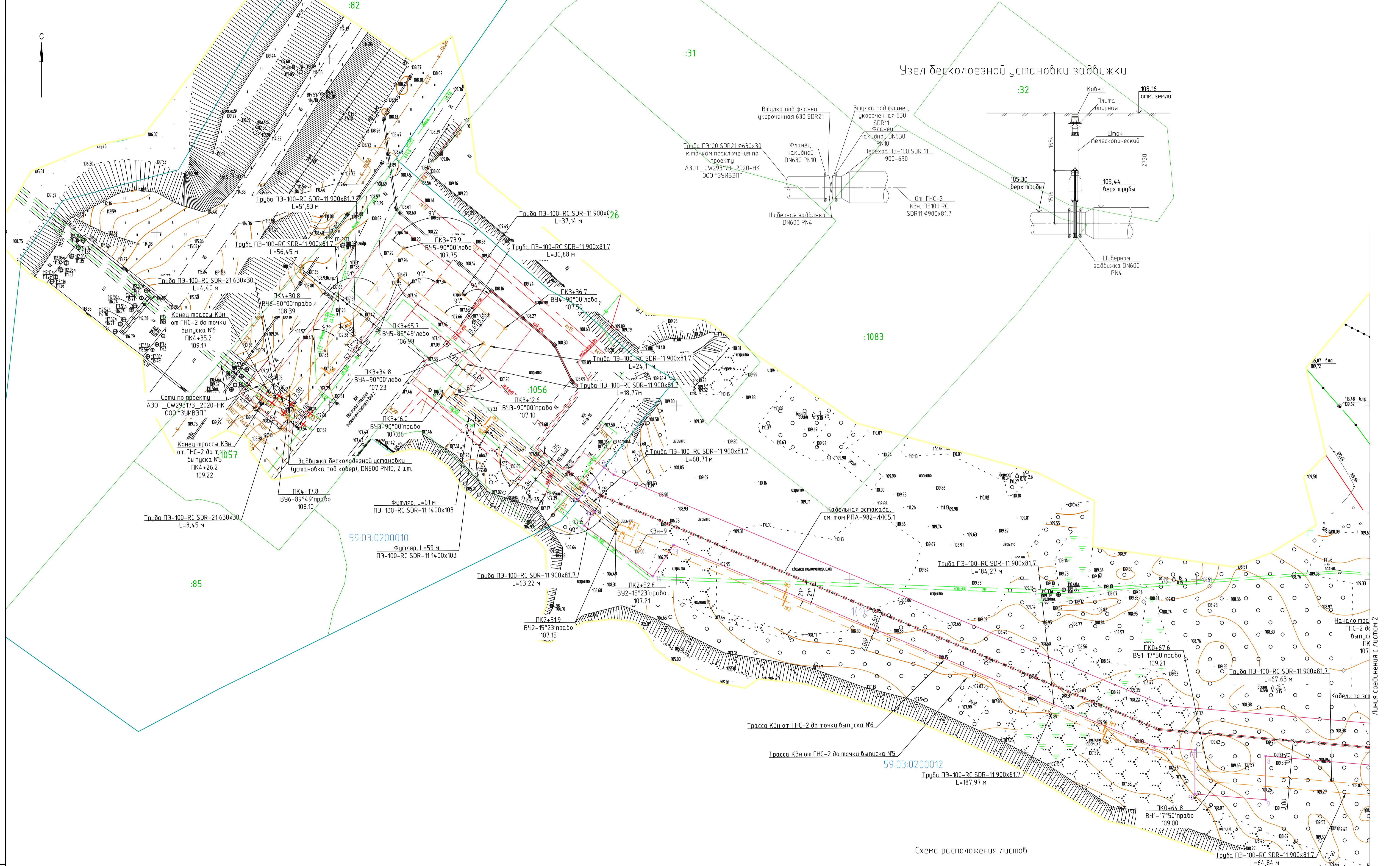
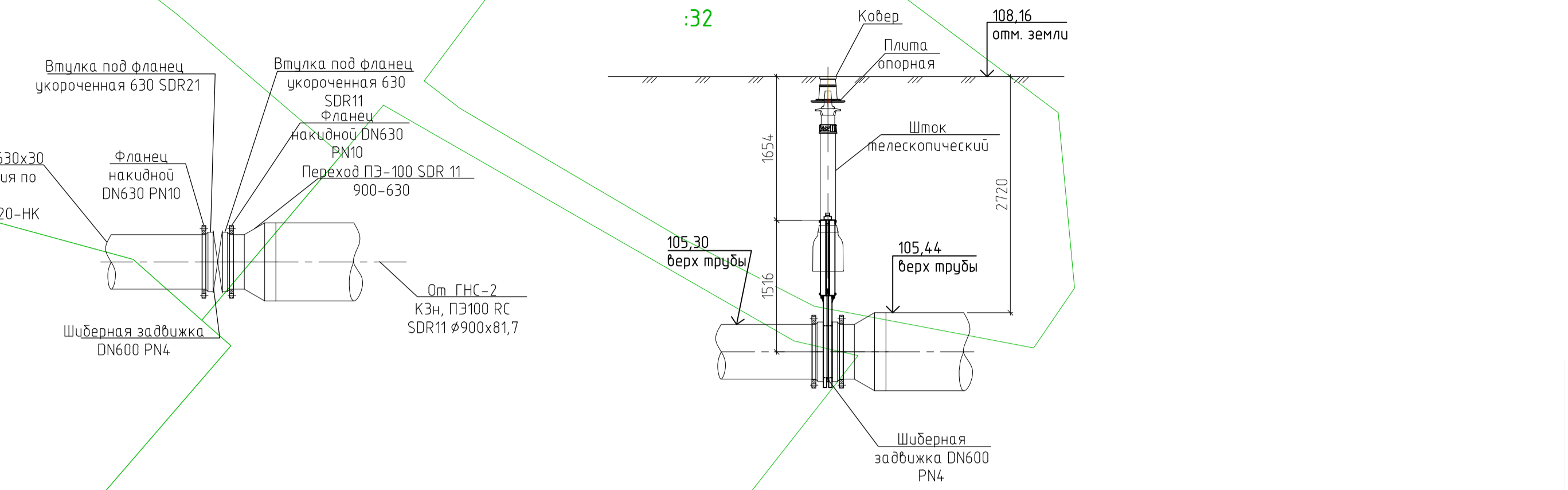
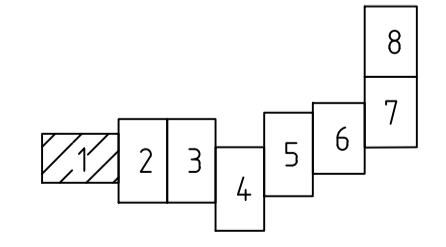
Примечание:
 *красные линии, утвержденные в составе проекта планировки территории, или красные линии, утвержденные, изменение проекта нежелания территории отсутствуют
 *линии отступа от красных линий в целях определения мест допустимого размещения зданий, строений, сооружений отсутствуют
 *публичные сервитуты отсутствуют
 *границы существующих и планируемых элементов планировочной структуры совпадают с границами зон планируемого размещения объекта

Система координат МСК-59				Система высот Балтийская 1977г.			
Изм.	Кол.	Лист	Док.	Подпись	Дата	РПА-982-ПМТ	
						"Строительство трубопроводов транспортировки стоков системы водоотведения Филиала "Азот" АО "ОХК "УРАЛХИМ" от ГНС до существующих выпусков станции перекачки промышленных стоков"	
						Стадия	Лист
						ПМТ	8
						Чертеж нежелания территории	
						М:500	
						ООО НПП "Изыскатель"	

С

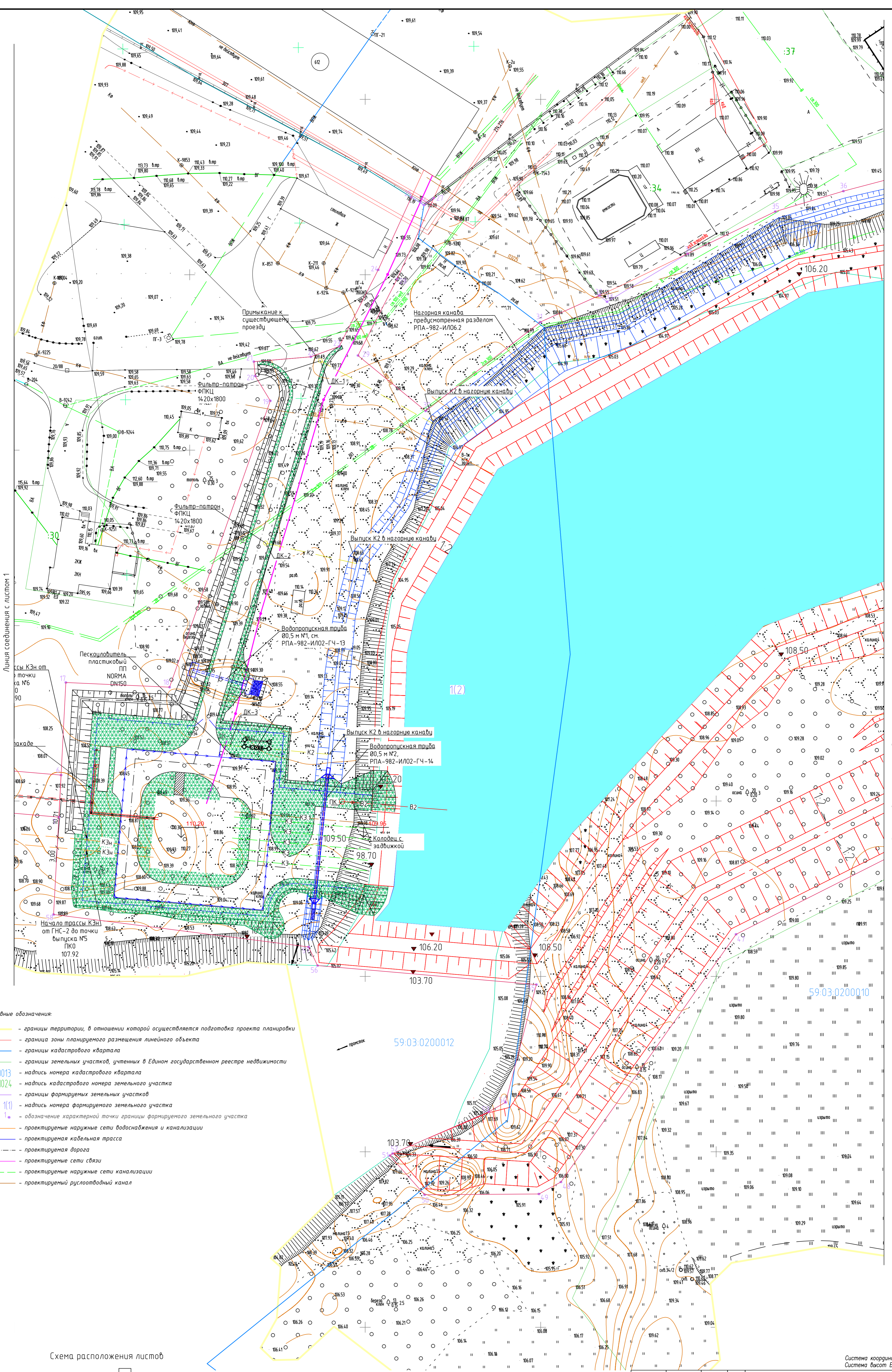

Линия совмещения с листом 1

Линия совмещения с листом 1

- Условные обозначения:
- границы территории, в отношении которой осуществляется подготовка проекта планировки
 - граница зоны планируемого размещения линейного объекта
 - границы кадастрового квартала
 - границы земельных участков, учтенных в Едином государственном реестре недвижимости
 - 59-29/0850013 — надпись номера кадастрового квартала
 - 1024 — надпись кадастрового номера земельного участка
 - границы формируемых земельных участков
 - 1(1) — надпись номера формируемого земельного участка
 - 1 — обозначение характерной точки границы формируемого земельного участка
 - проектируемые наружные сети водоснабжения и канализации
 - проектируемая кабельная трасса
 - проектируемая дорога
 - проектируемые сети связи
 - проектируемые наружные сети канализации
 - проектируемый руслоотводный канал

Схема расположения листов

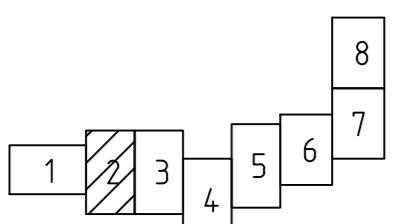

Примечание:
 *красные линии, утвержденные в составе проекта планировки территории, или красные линии, утверждаемые, изменяемые проектом межевания территории отсутствуют
 *линии отступа от красных линий в целях определения мест допустимого размещения зданий, строений, сооружений отсутствуют
 *публичные сервитуты отсутствуют
 *границы существующих и планируемых элементов планировочной структуры совпадают с границами зон планируемого размещения объекта

РПА-982-ПМТ					Система координат МСК-59 Система высот Балтийская 1977г.			
Изм.	Кол.	Лист	Док.	Подпись	Дата	Стадия	Лист	Листов
Выполнил	Тевина	104			08.23	Проект межевания территории	ПМТ	2
Проверил	Бажина	105			08.23			
Контроль	Гареев	106			08.23			
Чертеж межевания территории								8
ООО НПФ "Изыскатель"								

Формат А1

Безм. инв. N
 Подпись и дата
 М.п. Подст.

Линия соединения с листом 2

Линия соединения с листом 4



Схема расположения листов



- Условные обозначения:
- границы территории, в отношении которой осуществляется подготовка проекта планировки
 - граница зоны планируемого размещения линейного объекта
 - границы кадастрового квартала
 - границы земельных участков, учтенных в Едином государственном реестре недвижимости
 - надпись номера кадастрового квартала
 - надпись кадастрового номера земельного участка
 - границы формируемых земельных участков
 - надпись номера формируемого земельного участка
 - обозначение характерной точки границы формируемого земельного участка
 - проектируемые наружные сети водоснабжения и канализации
 - проектируемая кабельная трасса
 - проектируемая дорога
 - проектируемые сети связи
 - проектируемые наружные сети канализации
 - проектируемый русловодный канал

Примечание:
 *красные линии, утвержденные в составе проекта планировки территории, или красные линии, утверждаемые, изменяемые проектом межевания территории отсутствуют
 *линии отступа от красных линий в целях определения мест допустимого размещения зданий, строений, сооружений отсутствуют
 *дублирующие сертификаты отсутствуют
 *границы существующих и планируемых элементов планировочной структуры совпадают с границами зон планируемого размещения объекта

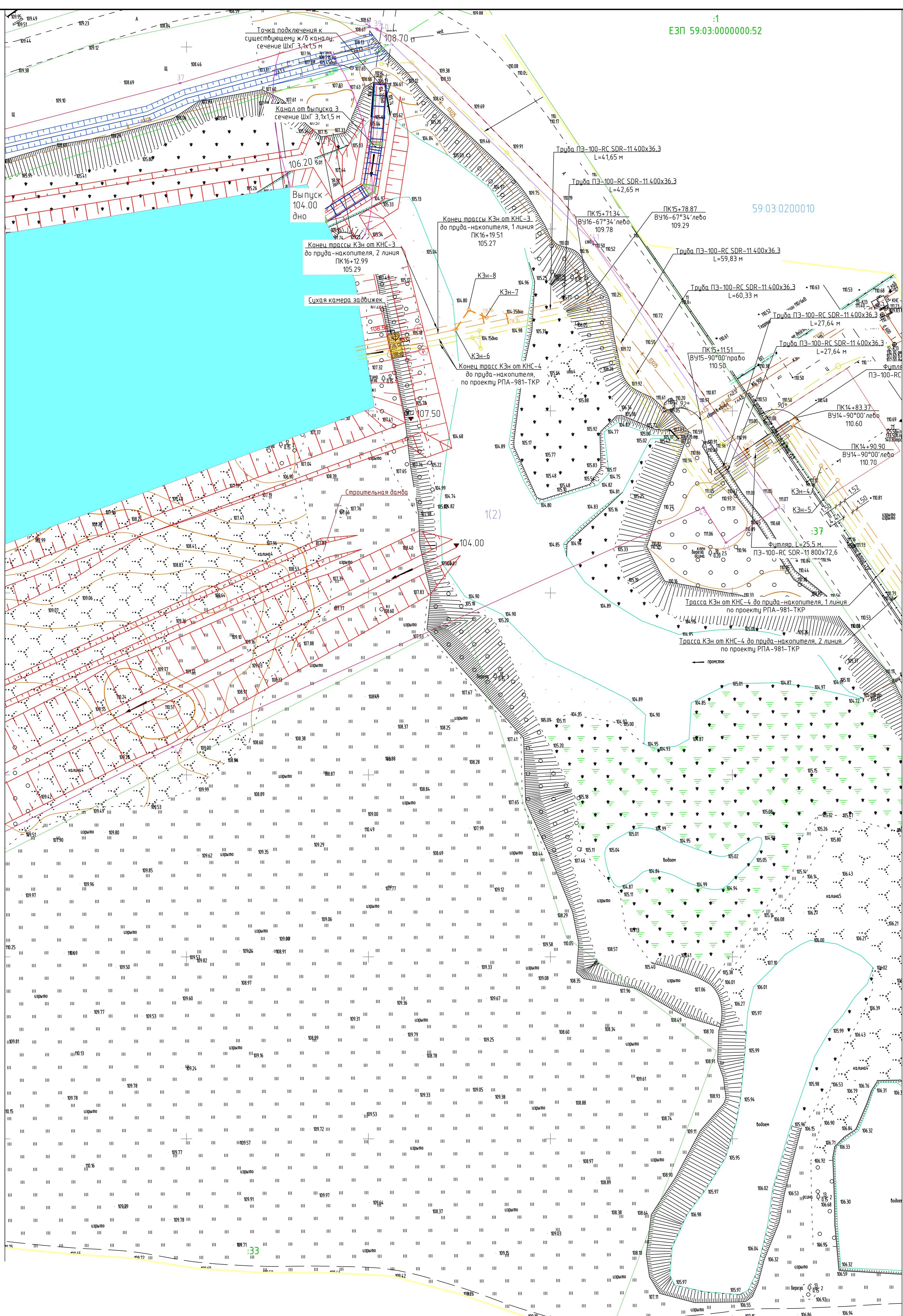
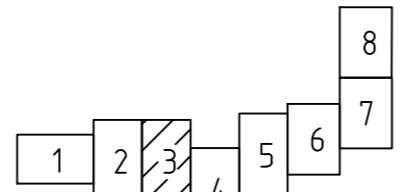
Система координат МСК-59				Система высот Балтийская 1977г.		
				РПА-982-ПМТ		
				"Строительство трубопроводов транспортировки сподков системы водоотведения Филиала "Азот" АО "ОХК "УРАЛХИМ" от ГНС до существующих выпусков станции перекачки промышленных сподков"		
Изм.	Кол.	Лист	Док.	Подпись	Дата	Стадия
Выполнил	Тевина	104			08.23	Листов
Проверил	Бажкина				08.23	Лист
Н.Контроль	Гарасятдинов	547			08.23	Листов
				Проект межевания территории		
				Чертеж межевания территории		
				М:500		
				Формат А1		

Базис №: N
 Подпись и дата
 М.№ подл.

59:29:0850013
 :1024

C

ЭП 59:03:000000:52

Линия совмещения с листом 3

Линия совмещения с листом 5

Схема расположения листов

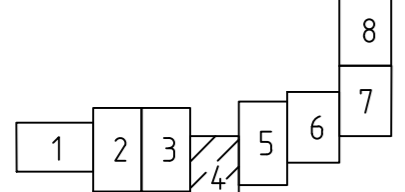

- Условные обозначения:
- границы территории, в отношении которой осуществляется подготовка проекта планировки
 - граница зоны планируемого размещения линейного объекта
 - границы кадастрового квартала
 - границы земельных участков, учтенных в Едином государственном реестре недвижимости
 - 59:29:0850013 — надпись номера кадастрового квартала
 - 1024 — надпись кадастрового номера земельного участка
 - границы формируемых земельных участков
 - 1(1) — надпись номера формируемого земельного участка
 - 1 — обозначение характерной точки границы формируемого земельного участка
 - проектируемые наружные сети водоснабжения и канализации
 - проектируемая кабельная трасса
 - проектируемая дорога
 - проектируемые сети связи
 - проектируемые наружные сети канализации
 - проектируемый русловодный канал

Примечание:
 *красные линии, утвержденные в составе проекта планировки территории, или красные линии, утвержденные, изменяющие проект межевания территории отсутствуют
 *линии отступа от красных линий в целях определения мест допустимого размещения зданий, строений, сооружений отсутствуют
 *публичные сервитуты отсутствуют
 *границы существующих и планируемых элементов планировочной структуры совпадают с границами зон планируемого размещения объекта

Система координат МСК-59
Система высот Балтийская 1977г.

				РПА-982-ПМТ				
Изм.	Кол.	Лист	Док.	Подпись	Дата			
Выполнил	Тайна	104			08.23	Проект межевания территории		
Проверил	Бавкина	104			08.23			
Контроль	Гарасятдинов	104			08.23			
Чертеж межевания территории						Стадия	Лист	Листов
						ПМТ	4	8
						ООО НПП "Изыскатель"		

Всех ие. N
Подпись и дата
Имя и подп.

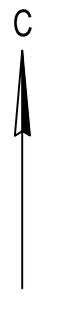

1
ЕЗП 59:03:0000000:52

Линия соединения с листом 4

Линия соединения с листом 6

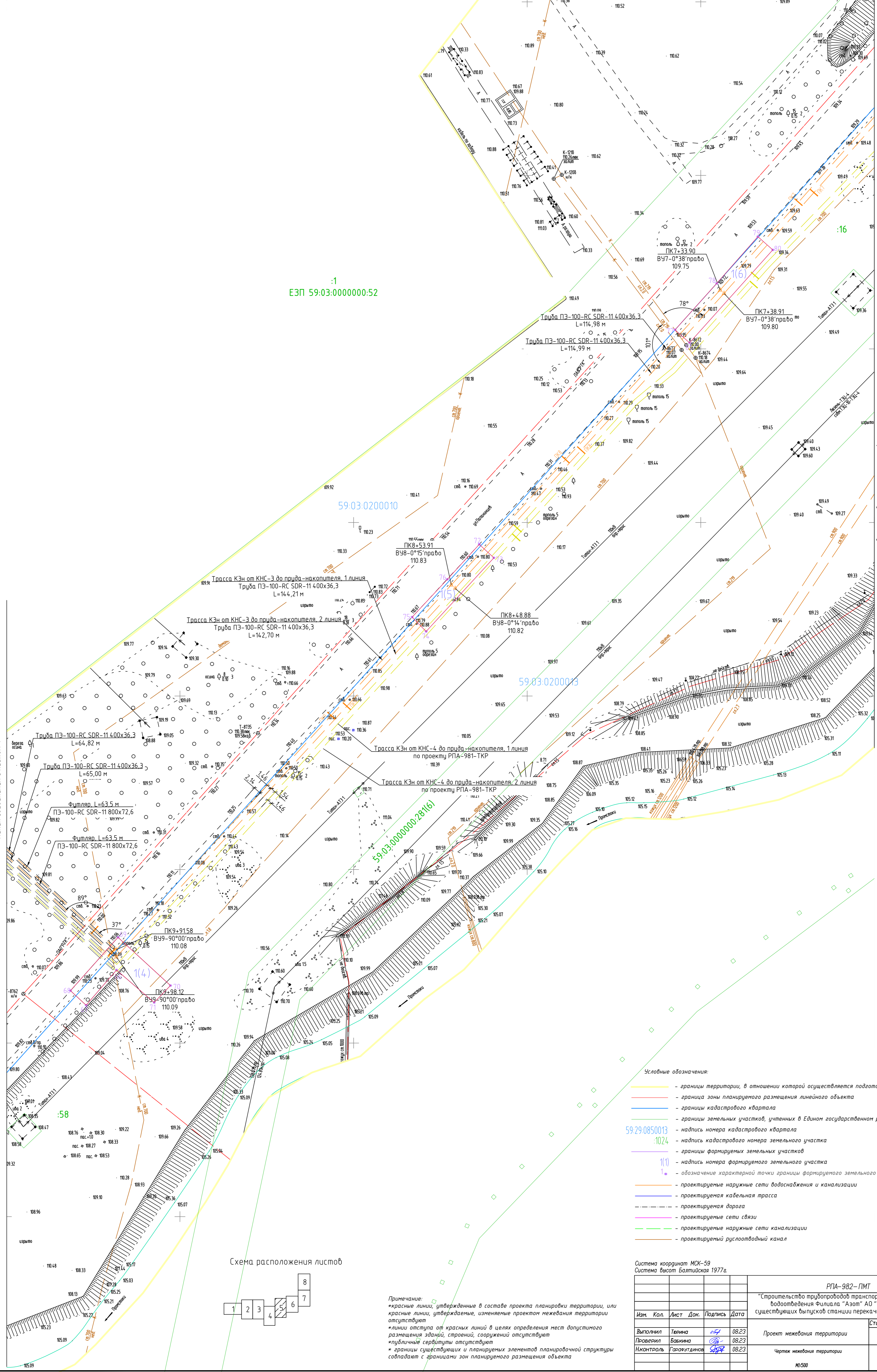

59:03:0200010

59:03:0200013

- Условные обозначения:
- границы территории, в отношении которой осуществляется подготовка проекта планировки
 - граница зоны планируемого размещения линейного объекта
 - границы кадастрового квартала
 - границы земельных участков, учтенных в Едином государственном реестре недвижимости
 - надпись номера кадастрового квартала
 - надпись кадастрового номера земельного участка
 - границы формируемых земельных участков
 - надпись номера формируемого земельного участка
 - обозначение характерной точки границы формируемого земельного участка
 - проектируемые наружные сети водоснабжения и канализации
 - проектируемая кабельная трасса
 - проектируемая дорога
 - проектируемые сети связи
 - проектируемые наружные сети канализации
 - проектируемый руслоотводный канал

Схема расположения листов

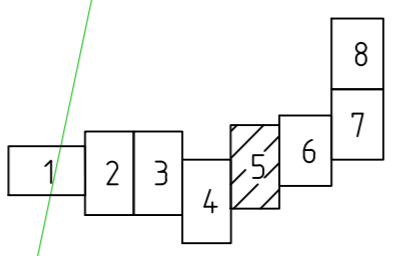

Примечание:
 *красные линии, утвержденные в составе проекта планировки территории, или красные линии, утверждаемые, изменяемые проектом межевания территории отсутствуют
 *линии отступов от красных линий в целях определения мест допустимого размещения зданий, строений, сооружений отсутствуют
 *различные сервитуты отсутствуют
 *границы существующих и планируемых элементов планировочной структуры совпадают с границами зон планируемого размещения объекта

Система координат МСК-59
Система высот Балтийская 1977г.

				РПА-982-ПМТ			
				"Строительство трубопроводов транспортировки сподков системы водоотведения Филиала "Азот" АО "ОХК "УРАЛХИМ" от ГНС до существующих выпусков станции перекачки промышленных сподков"			
Изм.	Кол.	Лист	Док.	Подпись	Дата	Стадия	
Выполнил	Тавина	104			08.23	Проект межевания территории	
Проверил	Бавкина	105			08.23		
Контроль	Гарасятин	106			08.23		
				Чертеж межевания территории			Лист
							Листов
							8
							ООО НПП "Изыскатель"
							М:500
							Формат А1

Имя, И.П. Фамилия, Подпись и дата, Бланк, Имя, И.П. Фамилия

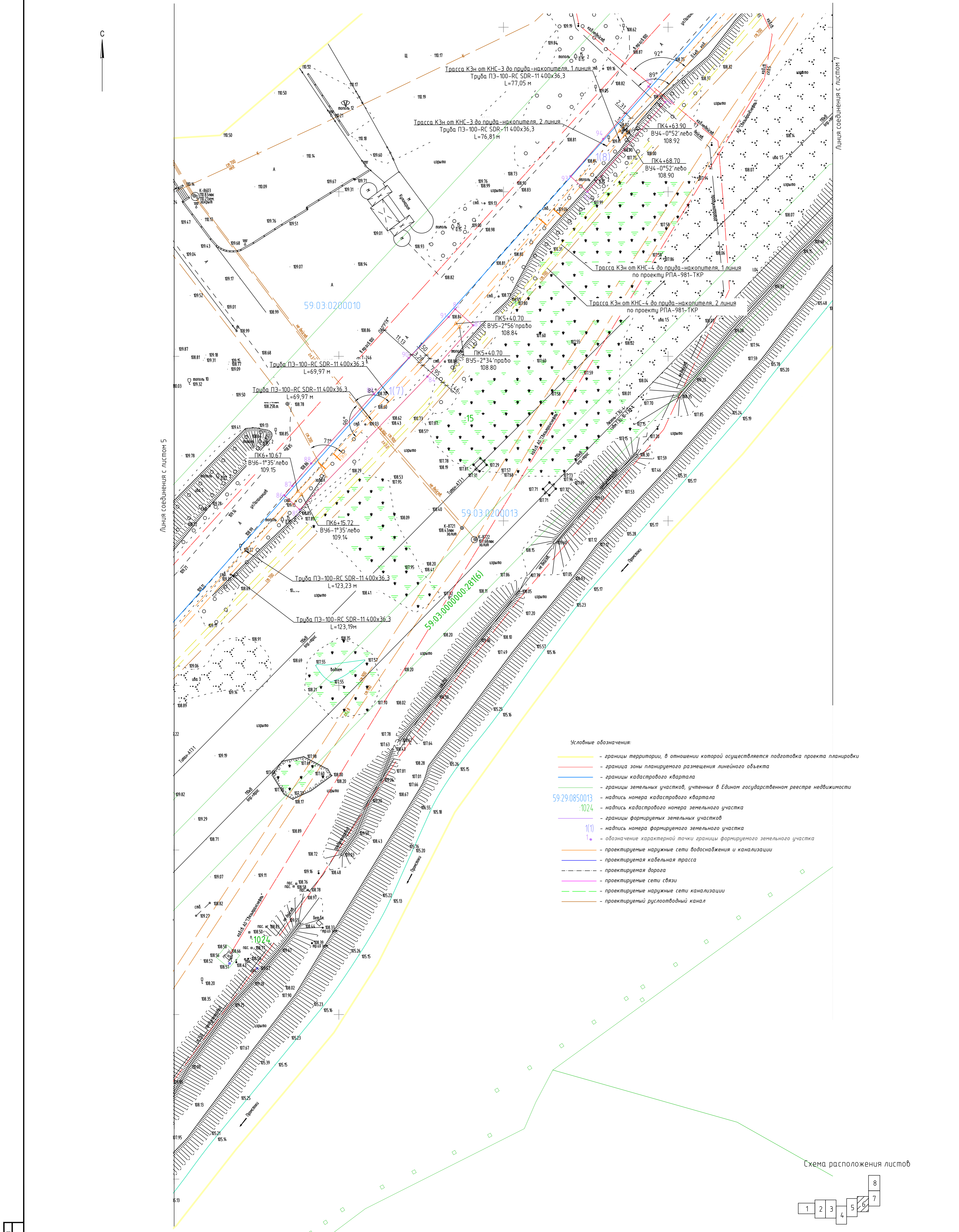

Линия соединения с листом 5

Линия соединения с листом 7

- Условные обозначения:
- границы территории, в отношении которой осуществляется подготовка проекта планировки
 - граница зоны планируемого размещения линейного объекта
 - границы кадастрового квартала
 - границы земельных участков, учтенных в Едином государственном реестре недвижимости
 - 59:03:0200010 — надпись номера кадастрового квартала
 - 1024 — надпись кадастрового номера земельного участка
 - границы формируемых земельных участков
 - 1(1) — надпись номера формируемого земельного участка
 - + обозначение характерной точки границы формируемого земельного участка
 - проектируемые наружные сети водоснабжения и канализации
 - проектируемая кабельная трасса
 - проектируемая дорога
 - проектируемые сети связи
 - проектируемые наружные сети канализации
 - проектируемый руслоотводный канал

Схема расположения листов

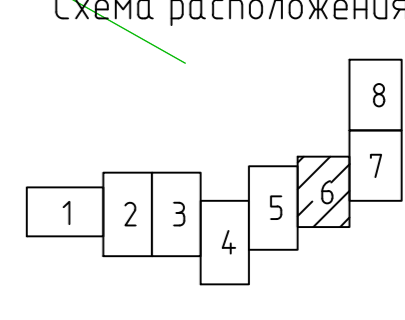

Примечание:
 *красные линии, утвержденные в составе проекта планировки территории, или красные линии, утверждаемые, изменяемые проектом межевания территории отсутствуют
 *линии отступа от красных линий в целях определения мест допустимого размещения зданий, строений, сооружений отсутствуют
 *линии отступа от красных линий в целях определения мест допустимого размещения зданий, строений, сооружений отсутствуют
 *границы существующих и планируемых элементов планировочной структуры совпадают с границами зон планируемого размещения объекта

Система координат МСК-59					РПА-982-ПМТ			
Система высот Балтийская 1977г.					"Строительство трубопроводов транспортировки стоков системы водоотведения Филиала "Азот" АО "ОХК "УРАЛХИМ" от ГНС до существующих выпусков станции перекачки промышленных стоков"			
Изм.	Кол.	Лист	Док.	Подпись	Дата	Стадия	Лист	Листов
Выполнил	Тарнона	1024	08.23		08.23	Проект межевания территории	ПМТ	6
Проверил	Бавкина		08.23		08.23			
Н.контроль	Горачатдинов		08.23		08.23	Чертеж межевания территории		8
ООО НПП "Изыскатель"								

Имя, И.подп. Подпись и дата



Схема расположения листов



- Условные обозначения:**
- — границы территории, в отношении которой осуществляется подготовка проекта планировки
 - — граница зоны планируемого размещения линейного объекта
 - — границы кадастрового квартала
 - — границы земельных участков, учтенных в Едином государственном реестре недвижимости
 - 59.29.0850013 — надпись номера кадастрового квартала
 - 1024 — надпись кадастрового номера земельного участка
 - (1) — границы формируемых земельных участков
 - 1 — надпись номера формируемого земельного участка
 - i — обозначение характерной точки границы формируемого земельного участка
 - — проектируемые наружные сети водоснабжения и канализации
 - — проектируемая кабельная трасса
 - — проектируемая дорога
 - — проектируемые сети связи
 - — проектируемые наружные сети канализации
 - — проектируемый русловодный канал

Примечание:
 *красные линии, утвержденные в составе проекта планировки территории, или красные линии, утвержденные, изменяемые проектом межевания территории отсутствуют
 *линии отступа от красных линий в целях определения мест допустимого размещения зданий, строений, сооружений отсутствуют
 *публичные сервитуты отсутствуют
 *границы существующих и планируемых элементов планировочной структуры совпадают с границами зон планируемого размещения объекта

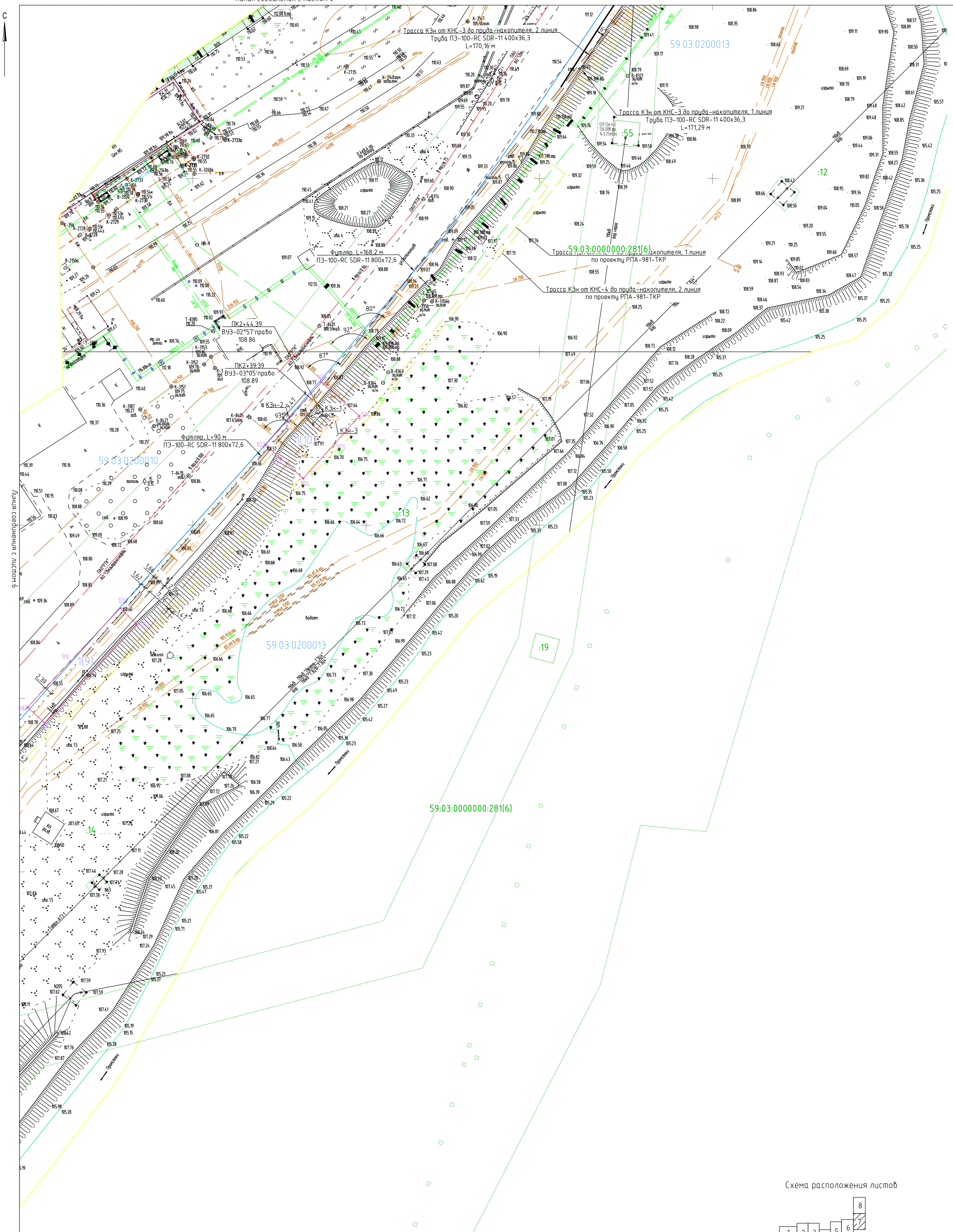
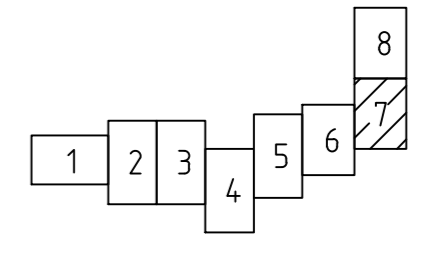
Система координат МСК-59
 Система высот Балтийская 1977г.

				РПА-982-ПМТ		
Изм.	Кол.	Лист	Док.	Подпись	Дата	
						Стадия
						Лист
						Листов
						Проект межевания территории
						ПМТ
						7
						8
						Чертеж межевания территории
						000 НПП "Изыскатель"
						М:500

Бланк № 1
 Подпись и дата
 М.п. № 1

Раздел 2
 ПРОЕКТ МЕЖЕВАНИЯ ТЕРРИТОРИИ. ТЕКСТОВАЯ ЧАСТЬ

Инв. № подл.	Подп. и дата	Взам. инв. №

Изм	Кол.уч	Лист	№ док	Подп.	Дата

Д/А-4308-22-Суб-1 - СПМТ

Лист

13

2 Проектные решения

Подготовка проекта межевания территории осуществляется в составе документации по планировке территории по объекту: «Строительство трубопроводов транспортировки стоков системы водоотведения Филиала «Азот» АО «ОХК «УРАЛХИМ» от ГНС до существующих выпусков станции перекачки промышленных стоков».

Целью разработки проекта межевания территории является определение местоположения границ, образуемых и изменяемых земельных участков (частей земельных участков).

Задачами подготовки проекта межевания территории является анализ фактического землепользования и разработка проектных решений по формированию земельных участков (частей земельных участков) проектируемого объекта.

Проект разработан с учетом положений Градостроительного кодекса Российской Федерации.

Проектом предусматривается формирование земельных участков под объект: «Строительство трубопроводов транспортировки стоков системы водоотведения Филиала «Азот» АО «ОХК «УРАЛХИМ» от ГНС до существующих выпусков станции перекачки промышленных стоков». Размер земельного участка, временного отводимого на период строительства, обеспечивает размещение проектируемой трассы, строительных механизмов, площадок складирования материалов и изделий, временных инвентарных бытовых помещений.

Проект межевания территории выполняется с учетом границ земельных участков (частей земельных участков), сведения о которых содержатся в едином государственном реестре недвижимости (ЕГРН).

2.1 Перечень образуемых земельных участков

Таблица 2.1.1 – Перечень образуемых земельных участков

№ на чертеже	Местоположение (адрес) образуемого или изменяемого земельного участка	Кадастровый или условный номер образуемого земельного участка	Категория	Вид разрешенного использования	Вид разрешенного формируемого земельного участка (части)	Площадь	Землепользователь (правообладатель)	Способ образования
1(1)	Пермский край, Муниципальное образование «Город Березники»	59:03:0000000:3У1	Земли населенных пунктов	-	3.1 Коммунальное обслуживание	3477	Администрация МО «Город Березники»	Образование земельного участка из земель муниципальной или государственной собственности
1(2)		59:03:0200010:3У2				69653		
1(3)		59:03:0000000:3У3				606		
1(4)		59:03:0000000:3У4				225		
1(5)		59:03:0000000:3У5				164		
1(6)		59:03:0000000:3У6				202		
1(7)		59:03:0200013:3У7				581		
1(8)		59:03:0200013:3У8				250		
1(9)		59:03:0200010:3У9				261		
1(10)		59:03:0200010:3У10				355		
1(11)		59:03:0200010:3У11				126		

Взам. инв. №	
Подп. и дата	
Инв. № подл.	

Изм	Кол.уч	Лист	№ док	Подп.	Дата

№ на чертеже	Местоположение (адрес) образуемого или изменяемого земельного участка	Кадастровый или условный номер образуемого земельного участка	Категория	Вид разрешенного использования	Вид разрешенного формируемого земельного участка (части)	Площадь	Землепользователь (правообладатель)	Способ образования
1(12)	Пермский край, Муниципальное образование «Город Березники»	59:03:0200010:3У12	Земли населенных пунктов	-	3.1 Коммунальное обслуживание	7	Администрация МО «Город Березники»	Образование земельного участка из земель муниципальной или государственной собственности
Итого:						75907		

Номера характерных точек границ образуемых земельных участков (частей земельных участков) указаны в перечне образуемых земельных участков.

На территории проектирования отсутствуют образуемые земельные участки, которые будут отнесены к территориям общего пользования или имуществу общего пользования, в том числе в отношении которых предполагается резервирование и (или) изъятие для государственных или муниципальных нужд, соответственно не приведен перечень сведений таких земельных участков.

Настоящим проектом не предусмотрено раздел или образование частей земельных участков, правообладателем (собственником или арендатором) которых является АО «ОХК «УРАЛХИМ», поэтому в перечне образуемых земельных участков, чертеже межевания территории отсутствуют сведения о таких частях земельных участков.

В границах проектируемого земельного участка данного объекта зоны действия публичных сервитутов не зарегистрированы установленным порядком (отсутствуют в ЕГРН).

Проектом не предусмотрено размещение линейного объекта на условиях сервитута, публичного сервитута.

Характеристика части земельного участка, содержание ограничения (обременения) об объекте недвижимости расположенному на земельном участке под объект: «Строительство трубопроводов транспортировки стоков системы водоотведения Филиала «Азот» АО «ОХК «УРАЛХИМ» соответствует основному виду разрешенного использования исходных земельных участков.

В связи с чем, в проекте отсутствует необходимость перевода земельного участка из состава земель одной категории в другую.

2.2 Перечень координат характерных точек границ образуемых земельных участков, система координат МСК-59

Ивл. № подл.	Подп. и дата	Взам. инв. №

Изм	Кол.уч	Лист	№ док	Подп.	Дата	Д/А-4308-22-Суб-1 - СПМТ	Лист
							15

Номер поворотной точки	Координаты, м	
	X	Y
59:03:000000:3У1		
1	672222.90	2259971.63
2	672225.01	2259973.34
3	672232.18	2259979.15
4	672230.16	2259981.92
5	672163.60	2260140.75
6	672157.38	2260213.36
7	672145.41	2260212.74
8	672149.06	2260169.94
9	672136.48	2260169.94
10	672138.13	2260149.51
11	672150.81	2260149.51
12	672151.81	2260137.85
13	672209.90	2259999.21
14	672200.87	2259993.21
15	672215.49	2259973.41
16	672219.43	2259976.46
1	672222.90	2259971.63
59:03:0200010:3У2		
7	672145.41	2260212.74
6	672157.38	2260213.36
17	672183.78	2260214.73
18	672182.44	2260244.27
19	672264.07	2260272.98
20	672271.13	2260268.69
21	672275.24	2260268.29
22	672276.61	2260284.51
23	672279.56	2260292.60
24	672301.40	2260303.70
25	672322.11	2260313.17
26	672319.88	2260316.76
27	672321.86	2260319.54
28	672298.79	2260309.11
29	672276.97	2260297.96
30	672261.16	2260317.24
31	672286.52	2260349.91
32	672294.08	2260366.65
33	672292.32	2260368.92
34	672306.01	2260391.86
26	672318.00	2260416.85
35	672323.84	2260436.23
36	672340.08	2260498.25
37	672355.45	2260550.17
38	672355.06	2260552.20
39	672354.74	2260552.52
40	672296.46	2260611.60
41	672266.59	2260631.80
42	672222.98	2260661.89
43	672213.79	2260648.23
44	672223.40	2260642.08
45	672157.67	2260496.20
46	672112.00	2260405.67
47	672041.39	2260355.76

Инв. № подл.	Подп. и дата	Взам. инв. №

Изм	Кол.уч	Лист	№ док	Подп.	Дата
-----	--------	------	-------	-------	------

Номер поворотной точки	Координаты, м	
	X	Y
48	672037.98	2260349.51
49	672037.78	2260316.93
50	672048.93	2260307.01
51	672049.52	2260307.83
52	672061.43	2260335.23
53	672064.10	2260339.99
54	672097.67	2260348.78
55	672103.09	2260286.44
56	672108.41	2260283.88
57	672117.64	2260211.24
58	672145.41	2260212.74
7	672157.38	2260213.36
59:03:0200010:3Y3		
59	671938.14	2260889.10
60	671947.96	2260901.40
61	671973.84	2260934.28
62	671968.78	2260938.36
63	671942.88	2260905.45
64	671931.08	2260914.87
65	671921.36	2260903.99
59	671938.14	2260889.10
59:03:0000000:3Y4		
66	671921.05	2260981.72
67	671910.92	2260972.96
68	671915.11	2260968.45
69	671930.47	2260982.16
70	671916.58	2260997.27
71	671911.68	2260992.57
66	671921.05	2260981.72
59:03:0000000:3Y5		
72	672043.68	2261086.20
73	672039.81	2261090.41
74	672018.59	2261070.89
75	672022.73	2261066.85
76	672033.62	2261077.02
72	672043.68	2261086.20
59:03:0000000:3Y6		
77	672105.50	2261142.59
78	672118.89	2261154.60
79	672132.35	2261166.44
80	672128.53	2261170.74
81	672101.76	2261146.76
77	672105.50	2261142.59
59:03:0000000:3Y7		
82	672264.37	2261285.33
83	672259.44	2261290.81
84	672243.86	2261276.91
85	672203.44	2261238.12
86	672207.76	2261233.40
87	672210.62	2261235.87
88	672217.46	2261241.60
89	672238.62	2261260.66
90	672249.50	2261271.24

Инв. № подл.	Взам. инв. №
	Подп. и дата

Изм	Кол.уч	Лист	№ док	Подп.	Дата
-----	--------	------	-------	-------	------

Номер поворотной точки	Координаты, м	
	X	Y
91	672261.97	2261283.36
92	672264.37	2261285.33
59:03:0200013:3У8		
92	672299.98	2261325.46
93	672304.71	2261320.37
94	672316.07	2261330.31
95	672332.01	2261344.06
96	672327.28	2261349.15
92	672299.98	2261325.46
59:03:0200013:3У9		
97	672392.98	2261407.29
98	672397.49	2261402.35
99	672410.64	2261414.65
100	672426.08	2261429.08
101	672421.44	2261433.91
97	672392.98	2261407.29
59:03:0200010:3У10		
102	672473.20	2261471.02
103	672491.31	2261487.11
104	672481.49	2261498.05
105	672473.60	2261491.01
106	672463.45	2261481.84
107	672469.32	2261475.31
102	672473.20	2261471.02
59:03:0200010:3У11		
108	672633.70	2261597.80
109	672629.97	2261603.13
110	672614.07	2261591.99
111	672617.79	2261586.66
108	672633.70	2261597.80
59:03:0200010:3У12		
112	672653.95	2261561.09
113	672659.13	2261563.10
114	672656.33	2261564.86
112	672653.95	2261561.09

2.3 Сведения о границах территории, применительно к которой осуществляется подготовка проекта межевания территории

Каталог координат, система координат МСК-59

Номер поворотной точки	Координаты, м	
	X	Y
1	672818.33	2261485.63
2	672777.74	2261457.53
3	672748.19	2261449.31
4	672706.97	2261471.15
5	672684.95	2261470.64
6	672645.13	2261489.85
7	672619.71	2261499.00
8	672581.24	2261442.71
9	672539.05	2261411.10

Инв. № подл.	Подп. и дата	Взам. инв. №

Изм	Кол.уч	Лист	№ док	Подп.	Дата

Номер поворотной точки	Координаты, м	
	X	Y
10	672490.14	2261412.55
11	672477.81	2261393.32
12	672422.50	2261305.83
13	672383.24	2261289.73
14	672359.22	2261262.93
15	672317.15	2261213.94
16	672315.12	2261179.06
17	672268.42	2261152.37
18	672216.14	2261097.84
19	672178.64	2261068.88
20	672114.64	2261110.95
21	672000.00	2260963.39
22	671952.70	2260901.63
23	671962.25	2260894.27
24	672057.63	2260820.45
25	672108.49	2260798.27
26	672245.03	2260705.79
27	672287.62	2260694.81
28	672295.61	2260626.31
29	672405.60	2260550.52
30	672429.85	2260535.38
31	672428.62	2260511.38
32	672388.43	2260421.06
33	672374.65	2260391.18
34	672372.12	2260358.81
35	672400.00	2260298.50
36	672423.19	2260257.42
37	672368.68	2260225.24
38	672321.75	2260214.81
39	672283.83	2260200.98
40	672260.90	2260181.59
41	672235.91	2260187.27
42	672229.41	2260180.88
43	672215.61	2260184.52
44	672207.57	2260171.36
45	672203.56	2260160.77
46	672209.40	2260120.11
47	672222.62	2260120.54
48	672230.83	2260103.88
49	672245.02	2260051.96
50	672274.88	2260008.18
51	672276.53	2259991.54
52	672317.14	2259942.56
53	672340.32	2259939.46
54	672356.58	2259935.38
55	672349.46	2259923.76
56	672367.79	2259896.23
57	672371.53	2259895.18
58	672378.20	2259885.09

Инд. № подл.	Подп. и дата	Взам. инв. №

Изм	Кол.уч	Лист	№ док	Подп.	Дата

Номер поворотной точки	Координаты, м	
	X	Y
59	672376.27	2259883.45
60	672360.92	2259870.85
61	672346.75	2259860.88
62	672328.22	2259846.55
63	672324.81	2259831.75
64	672317.60	2259813.90
65	672299.42	2259802.94
66	672291.18	2259809.98
67	672287.04	2259814.70
68	672285.26	2259818.43
69	672277.96	2259827.66
70	672268.90	2259839.06
71	672263.77	2259846.02
72	672251.87	2259847.04
73	672239.58	2259853.64
74	672235.18	2259856.02
75	672242.94	2259870.23
76	672240.55	2259876.69
77	672236.81	2259877.12
78	672229.18	2259883.10
79	672228.65	2259883.90
80	672231.75	2259902.29
81	672232.09	2259905.16
82	672236.50	2259919.09
83	672237.58	2259923.98
84	672236.68	2259928.27
85	672232.44	2259934.24
86	672226.09	2259938.56
87	672222.39	2259942.75
88	672215.17	2259955.00
89	672211.54	2259959.64
90	672209.15	2259961.77
91	672208.13	2259962.28
92	672198.65	2259962.69
93	672192.30	2259962.44
94	672184.38	2259959.32
95	672182.79	2259959.60
96	672181.92	2259961.82
97	672181.71	2259963.30
98	672181.98	2259964.20
99	672185.84	2259969.59
100	672187.68	2259973.60
101	672188.48	2259981.66
102	672187.71	2259987.04
103	672187.13	2259988.78
104	672184.30	2259991.31
105	672180.12	2259993.84
106	672176.99	2259997.38
107	672173.39	2260004.00

Инв. № подл.	Подп. и дата	Взам. инв. №

Изм	Кол.уч	Лист	№ док	Подп.	Дата

Номер поворотной точки	Координаты, м	
	X	Y
108	672171.02	2260009.44
109	672170.29	2260011.53
110	672168.63	2260019.82
111	672171.26	2260023.67
112	672169.83	2260037.33
113	672161.49	2260062.72
114	672154.68	2260079.59
115	672146.11	2260097.39
116	672135.79	2260115.13
117	672130.23	2260124.36
118	672128.98	2260130.14
119	672128.23	2260133.46
120	672121.10	2260153.94
121	672110.99	2260179.87
122	672106.28	2260190.34
123	672101.07	2260206.40
124	672099.90	2260226.34
125	672100.00	2260248.50
126	672103.99	2260266.28
127	672103.36	2260277.63
128	672037.18	2260291.09
129	672019.70	2260273.10
130	672017.19	2260275.91
131	672002.42	2260274.81
132	671994.16	2260270.18
133	671990.63	2260273.86
134	671990.78	2260280.86
135	672000.19	2260291.14
136	671982.94	2260313.53
137	671978.29	2260329.11
138	671973.27	2260341.10
139	671972.99	2260356.47
140	671974.47	2260376.70
141	671981.29	2260391.99
142	671990.66	2260401.12
143	672012.41	2260398.34
144	672018.35	2260404.38
145	672022.95	2260430.70
146	672020.28	2260448.60
147	672018.42	2260467.08
148	672017.28	2260484.58
149	672014.37	2260502.90
150	672013.28	2260519.95
151	672013.26	2260538.37
152	672012.33	2260556.31
153	672007.40	2260575.08
154	672001.24	2260592.84
155	671996.34	2260606.53
156	671996.57	2260617.86

Инд. № подл.	Подп. и дата	Взам. инв. №

Изм	Кол.уч	Лист	№ док	Подп.	Дата

Номер поворотной точки	Координаты, м	
	X	Y
157	671999.15	2260631.47
158	671998.75	2260646.87
159	672001.26	2260652.51
160	671973.11	2260681.90
161	671948.71	2260720.24
162	671917.59	2260752.28
163	671901.84	2260758.17
164	671892.36	2260765.61
165	671876.63	2260777.79
166	671858.95	2260801.38
167	671846.89	2260830.86
168	671826.42	2260860.86
169	671819.28	2260873.46
170	671816.89	2260879.76
171	671800.00	2260898.50
172	671792.75	2260922.49
173	671798.77	2260939.64
174	671800.79	2260956.18
175	671807.41	2260969.73
176	671813.09	2260975.71
177	671827.97	2260989.34
178	671839.35	2260997.53
179	671854.27	2261007.41
180	671864.80	2261013.80
181	671875.65	2261019.41
182	671884.32	2261025.54
183	671891.50	2261037.99
184	671896.21	2261051.95
185	671912.64	2261070.36
186	671921.14	2261081.75
187	671928.22	2261088.32
188	671941.87	2261100.20
189	671952.60	2261109.97
190	671961.38	2261118.76
191	671964.81	2261128.44
192	671964.47	2261143.14
193	671966.68	2261156.63
194	671970.11	2261172.49
195	671977.19	2261190.57
196	671985.87	2261200.68
197	672008.95	2261218.76
198	672026.22	2261233.27
199	672044.55	2261248.55
200	672065.34	2261261.78
201	672088.04	2261273.29
202	672111.47	2261285.22
203	672139.28	2261305.32
204	672173.15	2261330.62
205	672195.96	2261350.06

Инд. № подл.	Подп. и дата	Взам. инв. №

Изм	Кол.уч	Лист	№ док	Подп.	Дата

Д/А-4308-22-Суб-1 - СПМТ

Лист

22

Номер поворотной точки	Координаты, м	
	X	Y
206	672220.30	2261372.65
207	672237.86	2261387.19
208	672252.16	2261399.19
209	672265.58	2261409.79
210	672276.52	2261417.99
211	672287.12	2261426.31
212	672296.19	2261432.11
213	672302.85	2261435.32
214	672313.75	2261441.72
215	672319.50	2261445.10
216	672337.81	2261454.80
217	672347.21	2261460.65
218	672356.44	2261469.46
219	672368.09	2261483.06
220	672378.07	2261492.90
221	672391.24	2261504.73
222	672404.37	2261515.37
223	672423.33	2261530.79
224	672432.01	2261540.73
225	672443.25	2261554.13
226	672454.83	2261566.09
227	672470.48	2261579.20
228	672478.32	2261588.30
229	672490.91	2261607.12
230	672500.76	2261630.89
231	672503.99	2261641.41
232	672513.86	2261652.79
233	672528.88	2261662.15
234	672547.59	2261667.83
235	672567.55	2261672.37
236	672575.53	2261674.54
237	672585.12	2261676.00
238	672591.76	2261675.42
239	672601.50	2261672.91
240	672609.13	2261669.91
241	672618.56	2261667.45
242	672628.14	2261665.26
243	672637.43	2261661.97
244	672650.29	2261653.49
245	672655.22	2261651.15
246	672659.25	2261649.73
247	672662.74	2261649.74
248	672678.51	2261641.20
249	672698.24	2261654.21
250	672706.00	2261644.34
251	672729.69	2261638.36
252	672746.93	2261628.41
253	672745.70	2261620.14
254	672744.89	2261616.77

Инд. № подл.	Подп. и дата	Взам. инв. №

Изм	Кол.уч	Лист	№ док	Подп.	Дата

Номер поворотной точки	Координаты, м	
	X	Y
255	672740.28	2261603.38
256	672736.51	2261596.23
257	672734.27	2261590.74
258	672760.44	2261573.79
259	672761.99	2261573.43
260	672780.22	2261570.66
261	672798.05	2261568.14
262	672803.44	2261567.20
263	672833.23	2261555.56
264	672840.10	2261552.26
1	672818.33	2261485.63

В соответствии с пп.2 п.5 ст. 43 Градостроительного Кодекса РФ сведения о площади образуемых земельных участков, которые будут отнесены к территориям общего пользования или имуществу общего пользования, в том числе в отношении которых предполагаются резервирование и (или) изъятие для государственных или муниципальных нужд отсутствуют.

На период подготовки проекта часть территории занята действующими объектами инженерной инфраструктуры.

С целью рационального использования земель предполагается их минимальное занятие. Необходимая площадь земельных участков на период строительства определена в соответствии с разработанным проектом полосы отвода, проектом организации строительства, кадастровыми планами территории и действующими нормативными документами.

Взам. инв. №	
Подп. и дата	
Инв. № подл.	

Изм	Кол.уч	Лист	№ док	Подп.	Дата